

注意事項

問題1：進風口捲入頭髮
處理方式：若不慎捲入頭髮，會產生燒焦味，或者風速減弱。請試著慢慢的把頭髮拉出來。

問題2：不過電
原因：請檢查電源線是否插好。
處理方式：插好插頭。

問題3：不過電
原因：電源線斷、開關不通電、溫控接觸不良。
處理方式：聯繫經銷商。

問題4：無熱風
原因：發熱絲斷、開關壞。
處理方式：聯繫經銷商。

問題5：晃動有異常碰撞聲音或者開機有尖銳摩擦聲音
原因：內部支撐件斷裂或者破損。
處理方式：聯繫經銷商

問題6：首次使用有塑膠味
原因：屬正常現象，吹風機內部零件經防鏽處理，新品使用初期可能會有些許塑膠味，會隨著使用時間揮發。

單元	限用物質及其化學符號						
	鉛 (Pb)	汞 (Hg)	鎘 (Cd)	六價鉻 (Cr ⁶⁺)	多溴聯苯 (PBB)	多溴二苯醚 (PBDE)	
加熱元件	○	○	○	○	○	○	○
電子元件	○	○	○	○	○	○	○
電源開關	○	○	○	○	○	○	○
馬達	○	○	○	○	○	○	○
外殼塑料	○	○	○	○	○	○	○
電線線	○	○	○	○	○	○	○

備註1: "超出0.1 wt %" 及 "超出0.01 wt %" 係指限用物質之百分比含量超出百分比含量基準值。
Note 1: "Exceeding 0.1 wt %" and "exceeding 0.01 wt %" indicate that the percentage content of the restricted substance exceeds the reference percentage value of presence condition.
備註2: "○" 係指該項限用物質之百分比含量未超出百分比含量基準值。
Note 2: "○" indicates that the percentage content of the restricted substance does not exceed the percentage of reference value of presence.
備註3: "—" 係指該項限用物質為排除項目。
Note 3: The "-" indicates that the restricted substance corresponds to the exemption.

注意事項

15. 退貨商品包裝及內容物須完整無缺件破損，否則恕無法接受退換貨。
16. 為達到額外保護之目的，建議在浴室之供電電路上安裝殘餘動作電流不超過30mA 之漏電斷路器(RCD)，可諮詢安裝人員。
17. 本電器不預期供生理、感知、心智能力、經驗或知識不足之使用者(
18. 包含孩童)使用，除非在對其負有安全責任的人員之監護或指導下安
19. 全使用。
孩童應受監護，以確保孩童不嬉玩電器。
20. 在浴室內使用吹風機時，由於在近水處，故使用完畢後應取下插頭，否則即使將吹風機斷電亦可能發生危險。
使用前請確實遵從產品說明書內之使用方式及注意事項與警語，如未
21. 按照使用方法導致本機故障或者造成重大事故時，製造商恕不保證，
22. 並不負責任和法律責任或任何賠償。
請勿在浴缸、淋浴設備、洗手台或其他盛水容器附近使用本電器。
產品顏色及外觀以實際出貨為主。

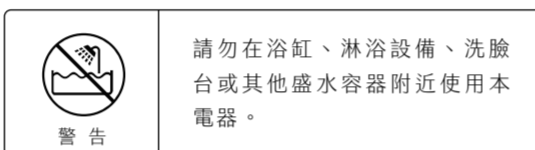

注意事項

1. 本產品為AC 110V/220V，請勿使用於此電壓以外的插座。
2. 保持吹風機進，出口空氣流通，以免機身散熱不良導致過熱。
例如：在出風口套入襪子等物品會阻擋空氣流通，造成吹風機過熱損壞，甚至可能引發火警。
3. 避免長時間使用，使用時與頭髮應保持10-15公分距離，以免燙傷髮質或頭皮。
4. 使用後應拔掉插頭，勿將電線過度纏綁，以免電線破損發生短路
5. 或觸電。
6. 避免讓幼童或身心障礙者獨自使用，以免燙傷、觸電。
7. 請保持進風口網上之清潔，並清除掉附著於網上之頭髮或灰塵。
8. 請勿對準眼睛，或靠近其他發熱體。
9. 本產品僅限家庭吹風機吹髮用，不做其他用途。
本產品僅可搭配本公司生產之熱風罩使用，使用他廠牌的熱風罩可能會有通風不佳，導致風管熔化的虞。
10. 若吹風機不慎掉落水中，應立刻拔去插頭，中斷電源，絕不可將手放進水中取回吹風機。
11. 碰撞損壞、馬達不運轉或電源線有破損情形，請立即送修，不可再使用、不做不當修理、自行拆機等動作。
12. 機身或電源線損壞時，必須由製造商、其服務處或具有相關資格的人員加以維修以避免危險。
13. 若有故障現象發生，請盡速拔除此裝置，並洽詢經銷商或本公司客服專線。
14. 本產品非防水設計，請勿直接用清水清洗，以免發生故障或觸電意外發生。

KINYO

KH-111 吹風機



使用說明書
OPERATING INSTRUCTIONS

為了讓您在產品使用上更方便順利，請詳讀本產品使用說明書，以免發生使用不當的狀況。

保養方式

- (1)清潔與保養前，必須先將產品的電源插頭拔離插座。
- (2)如需清潔時應先等待機身冷卻後，再用乾淨的擦拭布進行擦拭，必要時可以沾少許中性洗劑於擦拭布上擦拭機身外殼，不可用水柱直接沖洗或大量的水及液體清洗以免造成機件故障。
- (3)請避免用有機溶劑或化學藥劑進行擦拭，以免破壞機殼光澤與結構，如有毛髮堵塞進出風口，請用毛刷清潔即可。
- (4)使用完畢時，在機身尚未冷卻前，請勿將電線纏繞機身存放，以免發生危險或損壞。

注意!!
●不可使用110V/220V 以外的電壓。
●避免與其他電器共用同一個電源插座或延長線使用，以免電路過載發生火災。

部件說明

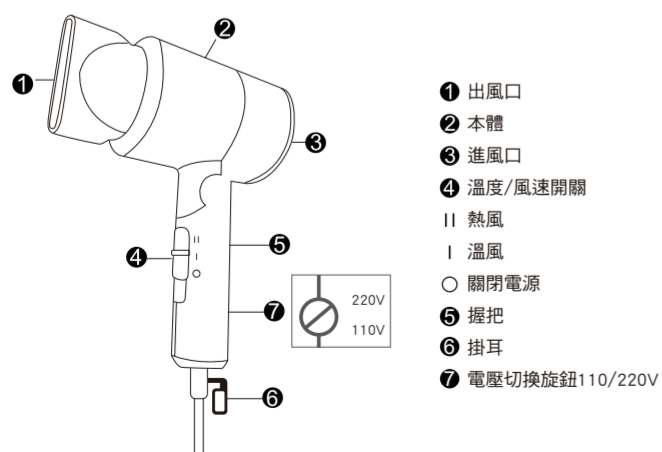

使用方法

安裝與拆卸

拆卸方式

請將風嘴直立，握緊風嘴由下方接口處向外扳開，即可取下風嘴。

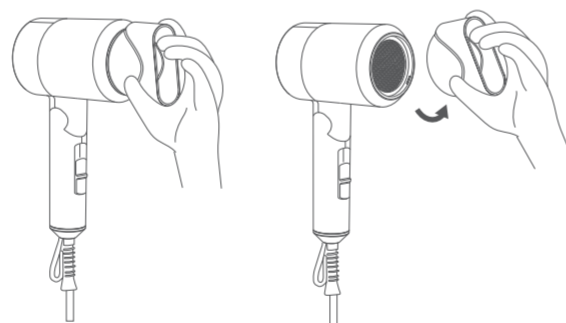

安裝方式

請先將風嘴右側卡扣插入吹風機本體卡槽中，接著於另一端施力，聽到“啞啞”一聲後，即安裝完成。

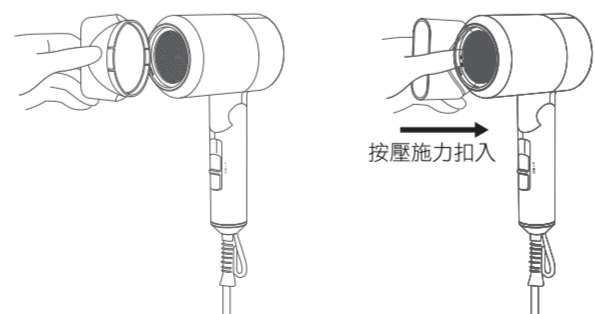

使用方法

1. 使用前請先確定您的家用電源插座的電壓為交流110/220V再插入插頭。將插頭確實插入插座，避免使用中因擺動而脫落或接觸不良。
2. 將開關切換到您所需要的風量及溫度。
3. 先將頭髮擦乾，用手指撐開頭髮，由髮根至髮尾施以熱風吹乾。
4. 做造型時，如果頭髮過於乾燥的話，可以預先使用濕熱的毛巾貼近頭髮預先潤髮，並用熱風捲型，次用冷風定型，這樣髮型較能持久不變形。
5. 整頭髮時，請不要長時間固定在同一個位置吹整，並保持適當的吹整距離(10~15cm)，以免熱風過度吹整造成毛燥或燙傷頭皮。
6. 進出風口如有毛髮或是異物阻塞時應立即清理後再進行操作。
7. 使用完畢後，請關閉電源，同時將插頭從插座上移除，在機身尚未冷卻前，請勿將電線纏繞機身存放，以免發生危險或損壞。

※如欲切換電壓請拿1元硬幣對準電壓切換旋鈕凹槽順時鐘旋轉(如右圖)。

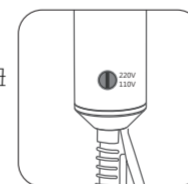
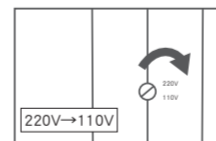

保證書

感謝您選購本公司產品，請妥善保管保證書，以確保得到完善的售後服務。

- 自購買日起一年內，在正常使用狀況下，如發生故障，本公司提供維修服務；若係天災或外力破壞、改裝等人為損壞，恕不免費服務。
- 超過上項所訂期限，保固外之商品如需更換零件，本公司酌收維修零件成本費。如經檢測報價後不維修，則酌收檢測費。
- 產品送修則需自行負擔運費。
- 配件屬耗材，如充電線、刷頭、噴頭、刀片、濾心、清潔刷、收納袋等，不屬於保固範圍，如需更換須請另行購買。
- 電池屬耗材，保固6個月，若超過上述期限，需酌收維修及檢測費用。
- 燈管屬耗材，保固3個月，並建議每年定期更換，若超過上述期限，需酌收維修及檢測費用。
- 產品若停產超過3年或無維修零件，則不提供維修服務。
- 本保證書，請詳細填寫購買日期及加蓋購買店章，始可生效。也可依據購買憑證(發票、收據等)正本或影本。或產品主機之製造日期起算15個月。

姓名	
地址	
購買日期	電話
經銷商	

耐嘉股份有限公司
全台服務電話

總公司:新竹市東區經國路一段187號
電話:03-5396966
台北:新北市新莊區中正路653號2樓
電話:02-29040088
新竹:新竹市東區經國路一段187號
電話:03-5152309
台中:台中市中區東區東英十三街13號
電話:04-22119966
台南:台南市永康區東橋二街119號
電話:06-2038170
高雄:高雄市政府山區文信路333號10樓B棟
電話:07-5547258

(蓋章有效)

消費者服務專線: 03-5396627